



# Mercury *Pro*



Инструкция по сборке  
и эксплуатации

9+  
мес

до  
20  
кг

# РУКОВОДСТВО ПОЛЬЗОВАТЕЛЯ

## Велосипед трёхколёсный Mercury Pro

### Меры безопасности

- Использовать только под непосредственным наблюдением взрослых.
- Перед использованием удалите все упаковочные элементы.
- Никогда не используйте трёхколёсный велосипед на наклонной или влажной поверхности, поверхности с песком или гравием, вблизи ступенек, бассейна, проезжей части или других объектов, представляющих опасность для ребёнка. Не предназначен для движения по дорогам общего пользования.
- Убедитесь, что на вашем ребёнке удобная обувь с закрытым носком, надёжно закрепленный шлем, а также любой другой вид защитной экипировки. Проверьте, надёжно ли застёгнута обувь.
- Не допускайте использования изделия несколькими детьми одновременно.
- Убедитесь, что ваш ребёнок физически способен управлять трёхколёсным велосипедом, и что он понимает, как тормозить.
- Всегда держите ребенка в поле зрения, пока он находится на трёхколёсном велосипеде.
- Перед каждым использованием проверяйте изделие на возможное наличие повреждённых, незакреплённых или недостающих деталей. Убедитесь, что все болты и быстроразъёмные соединения затянуты должным образом, а детали надёжно закреплены. Не используйте велосипед, если какие-либо детали отсутствуют, повреждены или сломаны.
- Изделие в разобранном виде и картонная упаковка содержат мелкие детали и пластиковые пакеты, которые представляют опасность для маленьких детей. Пожалуйста, храните вышеуказанные детали и пакеты в недоступном для детей месте. Должным образом утилизируйте все пластиковые пакеты или иные упаковочные материалы.
- Трёхколёсный велосипед предназначен для детей возрастом от 9 месяцев и весом до 20 кг.

### Обслуживание и уход

- Следите за тем, чтобы все детали оставались чистыми, без пыли, грязи или песка.
- Для чистки велосипеда используйте влажную тряпку.
- Смазывайте подвижные части только в том случае, если это необходимо (применяйте небольшое количество смазочного материала на основе силикона).
- Периодически проверяйте изделие на наличие плохо затянутых винтов или изношенных деталей.
- Выполняйте замену или ремонт деталей по мере необходимости.
- Храните изделие в сухом месте.
- Длительное воздействие прямых солнечных лучей может вызвать деформацию пластиковых деталей.

# ТРИ ВАРИАНТА СБОРКИ

Трёхколёсный велосипед имеет 3 режима.  
Трансформируется в зависимости от потребностей ребёнка.

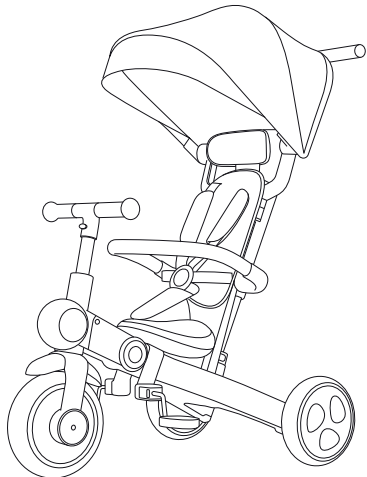

Каталка с ручкой для родителей  
с возможностью установить педали  
под сиденье, бампер, навес.

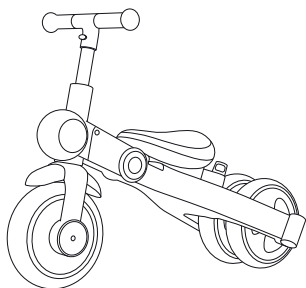

Трёхколесный и двухколесный  
беговел для самостоятельной езды.

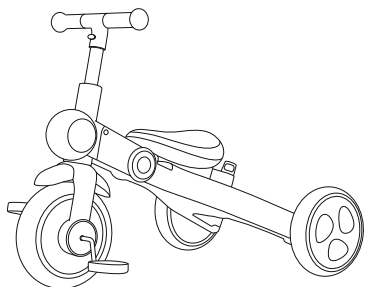

Трёхколесный велосипед.

# КОМПЛЕКТАЦИЯ

1. Рама x1
2. Ручка для родителей x1
3. Руль x1
4. Навес x1
5. Подголовник x1
6. Спинка x1
7. Бампер x1
8. Педали x2
9. Адаптер для педалей x1



1



2



3



4



5

6



7



8



9



## ВНИМАНИЕ:

Пожалуйста, проверьте количество деталей перед началом эксплуатации изделия. Сборка осуществляется взрослыми! Несоблюдение данного предупреждения и инструкций по сборке может привести к серьезным травмам.

# СОСТАВНЫЕ ЧАСТИ

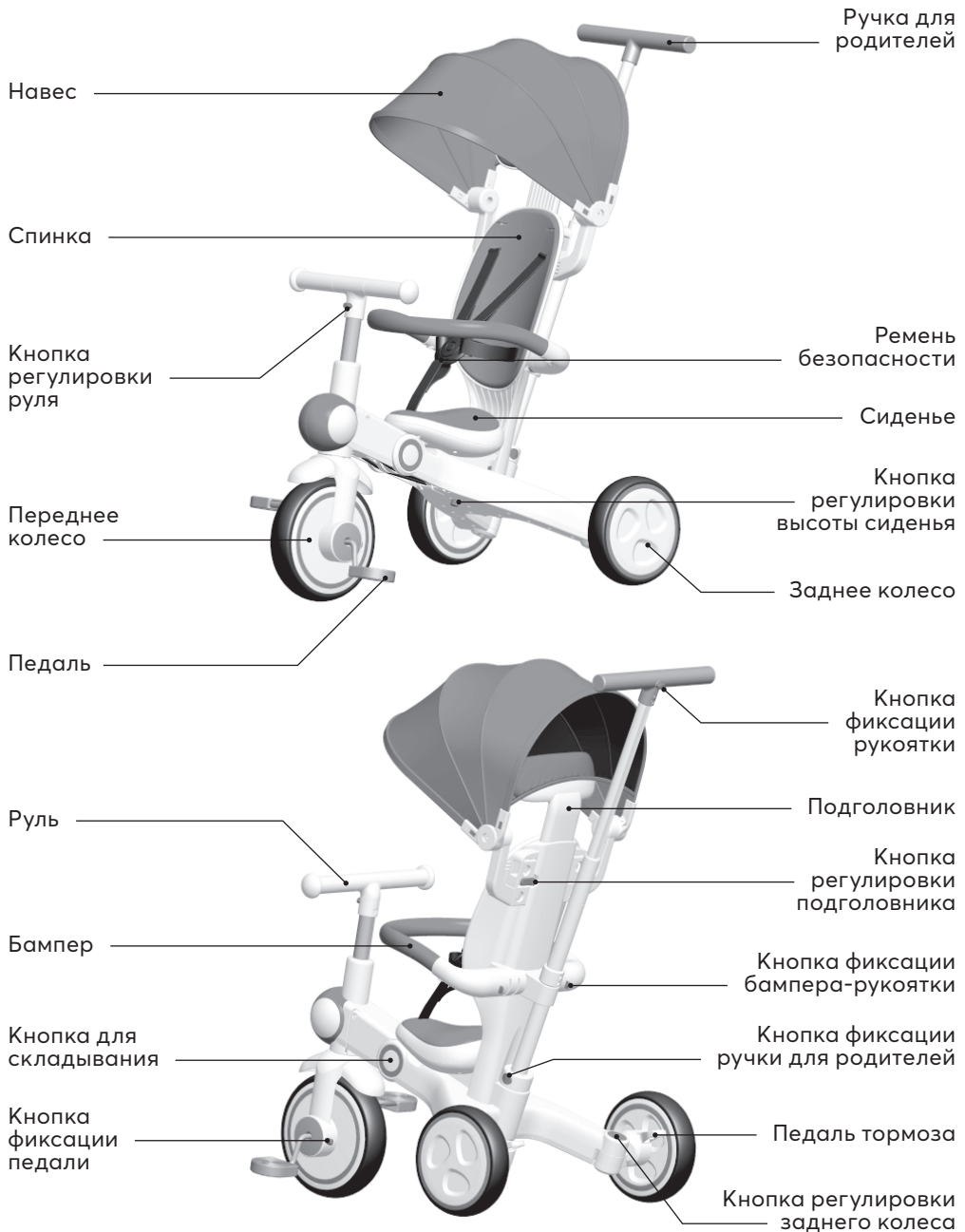

# ИНСТРУКЦИЯ ПО СБОРКЕ И ЭКСПЛУАТАЦИИ

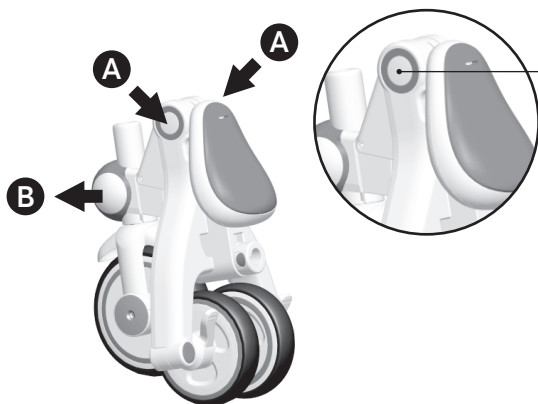

Кнопка для  
складывания

## 1 Раскрытие рамы

Зажмите с обеих сторон кнопки складывания **A** и раскройте раму, потянув в направлении стрелки **B** до отчетливого щелчка.

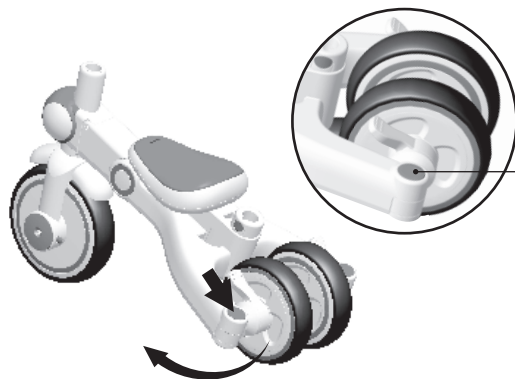

Кнопка  
регулировки  
заднего колеса

## 2 Положение задних колёс

Зажмите кнопку регулировки заднего колеса и поверните колесо наружу.



Повторите действие для второго колеса (пункт 2).

Кнопка  
фиксации педали

Первый паз

Второй паз

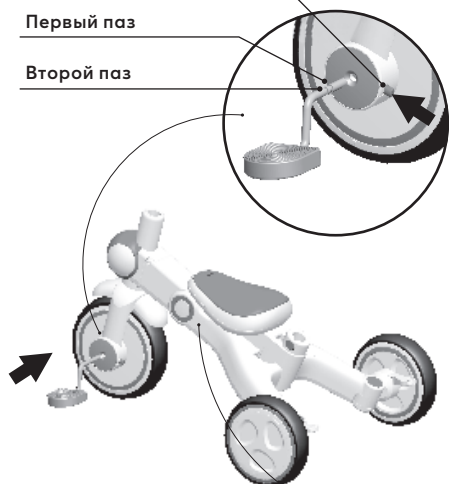

### 3 Установка педалей

На металлической части педали есть два паза. Зажмите кнопку фиксации и вставьте педаль. Если педали установлены в первый паз, то их вращение будет свободным. Для передачи крутящего момента колесу, установите педали во второй паз.

**Примечание.** Чтобы установить педали в качестве подножки, используйте адаптер для педалей.



Адаптер для педалей

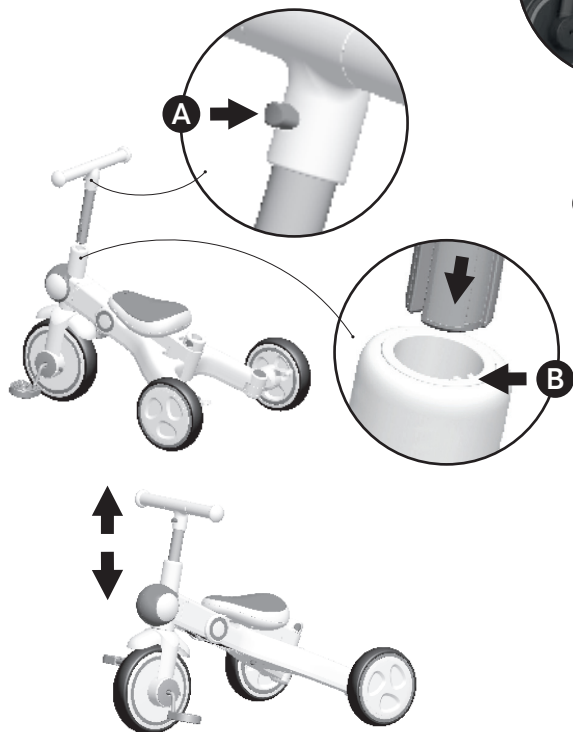

### 4 Установка руля

Зажмите кнопку регулировки руля **A** и установите рулевую рейку в паз **B**. Отпустите кнопку **A** и нажмите на рукоятку вниз до щелчка.

Рулевая колонка имеет 3 положения по высоте. Первое положение обеспечивает независимое вращение руля от переднего колеса. Два других положения позволяют управлять передним колесом. Для смены положения зажмите кнопку регулировки на руле.

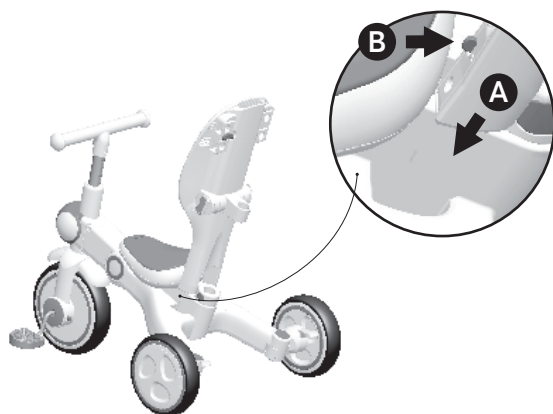

## 5 Установка спинки

Установите спинку в гнездо **A**, зажав фиксирующую кнопку **B**.

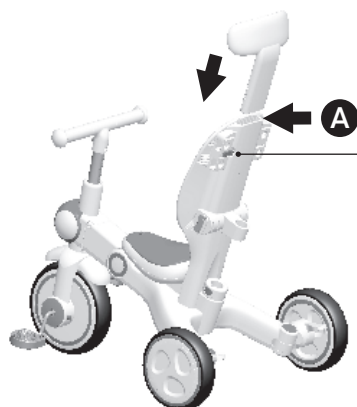

Кнопка  
регулировки  
подголовника

## 6 Установка подголовника

Вставьте подголовник в паз **A** в верхней части спинки до тех пор, пока не услышите щелчок.

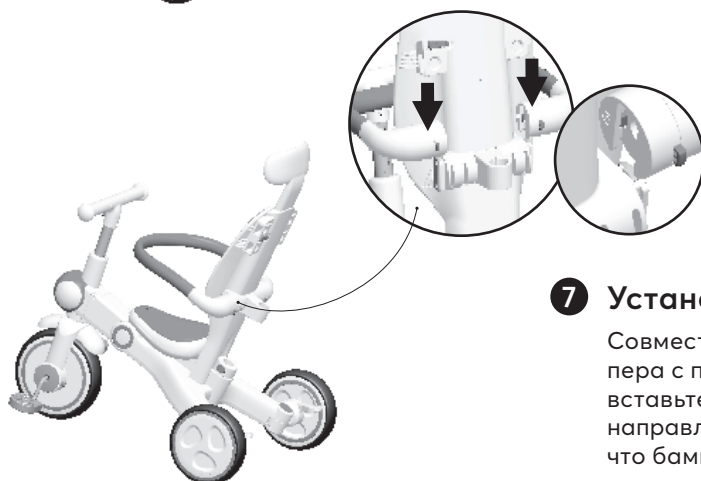

## 7 Установка бампера

Совместите оба конца бампера с пазами на спинке и вставьте. Потяните в обратном направлении, чтобы убедиться, что бампер зафиксирован.



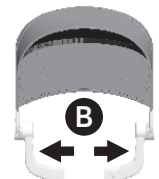
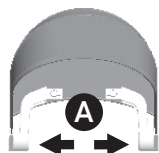

## 8 Установка навеса

Разверните держатели, как показано на рисунке.

Вставьте обе стороны держателя навеса в пазы с обеих сторон спинки.

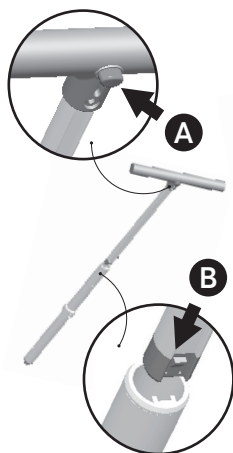

## 9 Сборка и установка ручки для родителей

Зажмите кнопку фиксации ручки **A** и установите в паз **B**.

Рукоять имеет три положения по высоте.

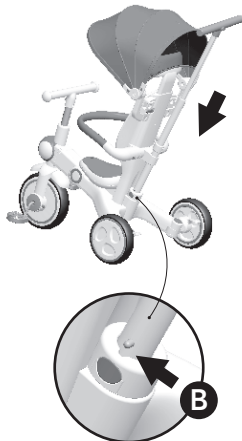
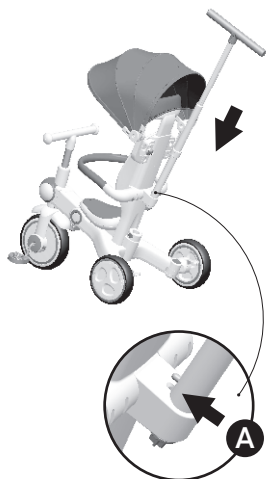

Вставьте штангу собранной ручки в отверстие за спинкой. Совместите фиксатор и паз (положение **A**).

Установите ручку в гнездо на раме, совместив фиксатор с положением паза (положение **B**) до щелчка. Теперь родители управляют положением переднего колеса велосипеда.

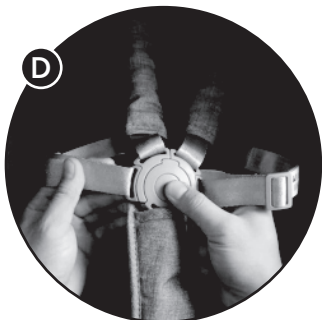
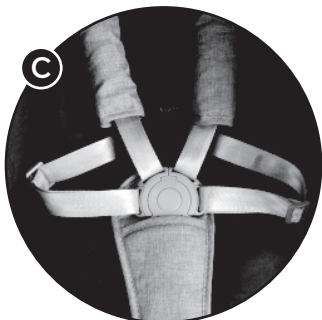
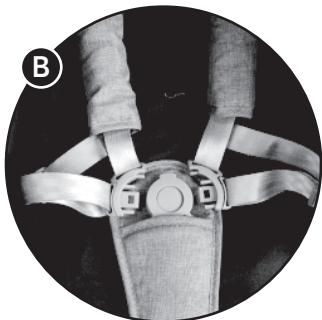

## 10 Ремни безопасности

### Предупреждение!

Когда ребенок находится на трехколесном велосипеде в режиме каталки, ремень безопасности должен быть пристегнут.

### Шаг 1

Соедините плечевую и поясную застежки, затем соедините с пряжкой. Звук щелчка означает, что замок зафиксирован (рисунок **A**, **B**).

### Шаг 2

Длину ремня безопасности можно регулировать в соответствии с возрастом ребенка (рисунок **C**).

### Шаг 3

Нажмите кнопку на пряжке, чтобы снять ремни (рисунок **D**).



Пластиковая  
пряжка

### 11 Снятие ремня безопасности

Вытяните ремень безопасности из спинки сиденья, выньте пластиковую пряжку, затем можете снять ремень.

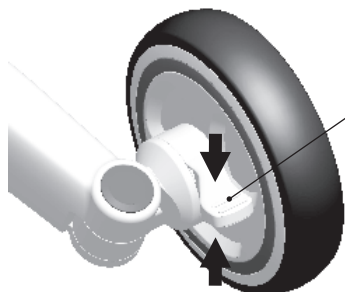

Педаль  
тормоза

### 12 Функция торможения

Нажмите на педаль тормоза для блокировки колес. Поднимите педаль вверх, чтобы снять блокировку.

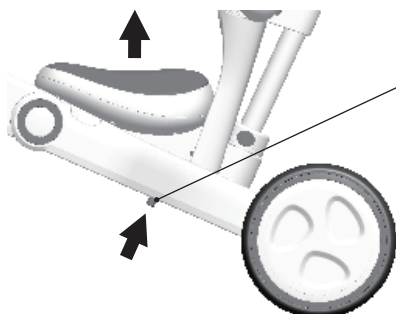

Педаль  
тормоза

### 13 Регулировка высоты сиденья

Нажмите кнопку регулировки высоты сиденья и отрегулируйте положение.

# ПРОЦЕСС РАЗБОРКИ

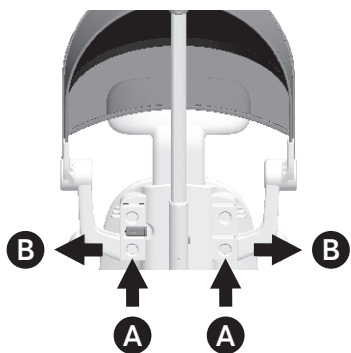

## 1 Навес

Нажмите кнопки **A** и вытяните держатель навеса **B**.

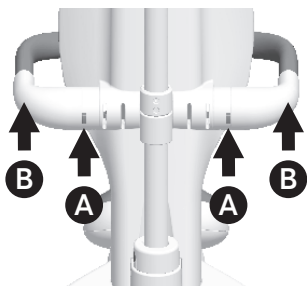

## 2 Бампер

Нажмите кнопки **A** и выньте оба конца бампера **B**.

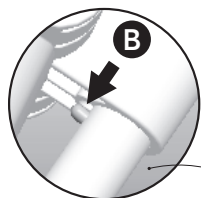

## 3 Ручка для родителей

Нажмите кнопку фиксации ручки **A** и извлеките. Далее совместите фиксатор с пазом **B** и вытяните штангу рукоятки.

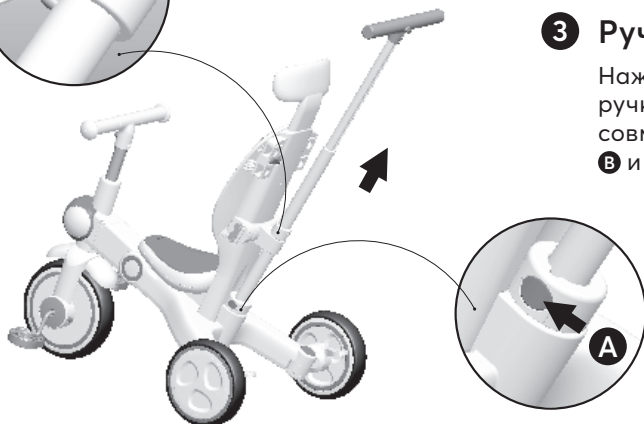

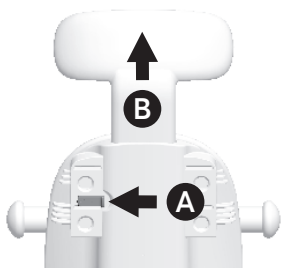

#### 4 Подголовник

Нажмите кнопку, указанную стрелкой **A**, и вытяните подголовник **B**.

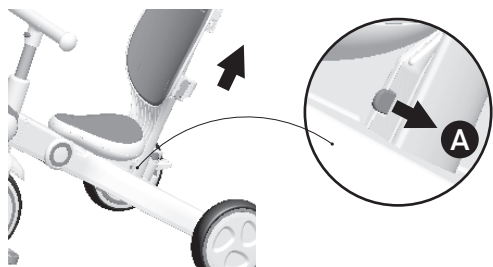

#### 5 Спинка

После извлечения ручки для родителей потяните за кнопку, указанную стрелкой **A**, затем вытяните спинку.

Кнопка  
регулировки руля

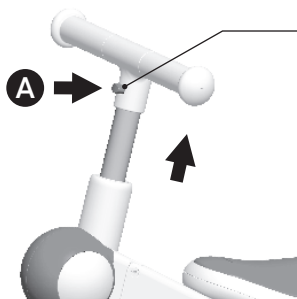

#### 6 Руль

Нажмите кнопку на руле **A** и вытяните рукоятку.

Кнопка  
фиксации педали

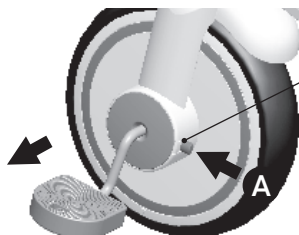

#### 7 Снятие педалей

Нажмите кнопку фиксации педали **A**, затем вытяните педаль.

# ПРОЦЕСС СКЛАДЫВАНИЯ

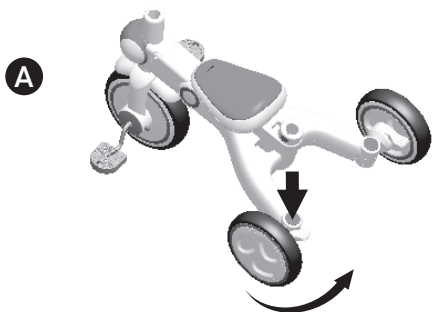

## Шаг 1

Нажмите кнопку регулировки заднего колеса, поверните заднее колесо внутрь (рисунок **A**).

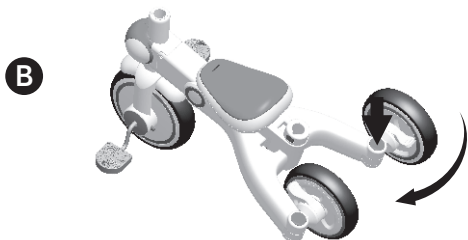

## Шаг 2

Повторите со вторым колесом (рисунок **B**).

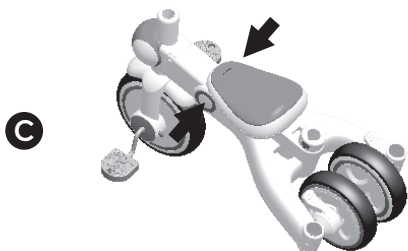

## Шаг 3

Нажмите с обеих сторон на кнопку складывания и сложите раму, как показано на рисунке **C**.

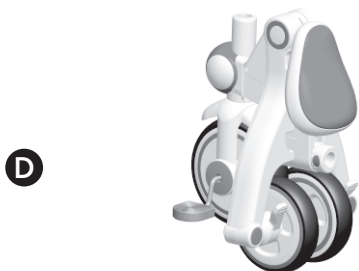

## Шаг 3

Рама в сложенном положении (рисунок **D**).







# ГАРАНТИЙНЫЙ ТАЛОН



Наименование изделия	
Модель	
Дата покупки	

## Сведения о продавце

Фирма-продавец	
Адрес	
Телефон	
Подпись продавца (Расшифровка подписи)	

ПЕЧАТЬ  
ФИРМЫ  
ПРОДАВЦА

*С условиями гарантии (см. на обороте) ознакомлен и согласен. Товар получил, претензий по комплектности, количеству и внешнему виду не имею.*

Подпись покупателя (расшифровка подписи)
--

Гарантийный талон действителен только при наличии правильно и чётко указанных: модели, даты продажи, контактной информации фирмы-продавца и его чётких печатей, подписи покупателя. В случае если дату продажи установить невозможно, в соответствии с законодательством Российской Федерации о защите прав потребителей, гарантийный срок исчисляется с даты изготовления изделия.

При обнаружении неисправности товара обращайтесь к фирме-продавцу, в которой данный товар был приобретён. При возврате фирме-продавцу товар должен быть возвращён в полной комплектации. Сохраняйте оригинальную упаковку.





- При покупке изделия требуйте его проверки в вашем присутствии и заполнения гарантийного талона, убедитесь, что товар продан вам без недостатков.
- Без предъявления данного талона или при его неправильном заполнении (нет даты продажи, наименования изделия, печати продавца, подписи покупателя) претензии по качеству изделия не принимаются и гарантийный ремонт не осуществляется.
- В гарантийные обязательства не входит бесплатная доставка неисправного изделия в сервисную службу или выезд технического персонала на дом.
- В гарантийный ремонт принимаются только чистые изделия.
- Срок ремонта зависит от сложности и наличия запасных частей и может длиться от 7 до 30 дней.

## Условия гарантийного обслуживания

Гарантийный срок составляет 12 месяцев с момента приобретения товара потребителем. Во время гарантийного срока Производитель обязуется бесплатно произвести ремонт или замену товара в случае, если неисправность товара произошла по вине производителя.

Настоящая гарантия действительна по предъявлении неисправного товара вместе с правильно заполненным гарантийным талоном.

### Продавец вправе отказать в гарантийном обслуживании в следующих случаях:

- При отсутствии гарантийного талона или в случае, если гарантийный талон заполнен не полностью, не корректно или неразборчивым почерком;
- Неисправность изделия явилась результатом нарушения правил безопасности или небрежного отношения;
- Повреждения вызваны неправильной эксплуатацией;
- Изделие получило механическое повреждение в результате удара или падения, либо применения чрезмерной силы;
- Повреждения вызваны чрезмерной нагрузкой;
- Повреждения вызваны внесением изменения в конструкцию изделия;
- Механически повреждены резиновые и воздушно-надувные части изделий;
- При естественном износе частей с ограниченным сроком службы;
- Нормальное выцветание;
- Сервисное обслуживание в течение гарантийного срока проводилось неуполномоченным лицом;
- Повреждения вызваны воздействием стихийных бедствий, природных факторов.

### Гарантийные обязательства распространяются на:

- Раму;
- Колёса;
- Рулевой механизм;
- Сиденье.





**Катайтесь с удовольствием!**

**Пожалуйста, храните данное руководство на случай необходимости.**

**Срок службы:** 2 года со дня реализации.

**Гарантийный срок:** 1 год.

**Материалы:** полипропилен, сталь, полиуретан, ЭВА, стекловолокно, полиамид, полиэстер.

**Изготовитель:** Ningbo Likai Children Products Co., LTD. («Нинбо Ликай Чилдрен Продактс Ко., ЛТД.»). Адрес: No.9 Lujiang 2nd Road Chaiqiao, Beilun, Ningbo, Zhejiang, China (№9 Луцзян 2 Род, Чхайцяо, Бэйлунь, Нинбо, Цжэцзян, Китай).  
Произведено в КНР.

**Импортер / дистрибьютор** и уполномоченная организация по претензиям к изготовителю от потребителя по качеству продукции: ООО «Опт-Юнион». Адрес: Россия, 141727, Московская обл., г. Долгопрудный, Павельцево мкр., Новое ш., д. 56.  
Телефон: +7 (495) 580-75-46. Эл.почта: info@hb-happybaby.com.

Товарный знак Happy Baby® принадлежит ООО «Опт-Юнион».

Все права защищены.

Товар соответствует требованиям ТР ТС 008/2011.

В связи с существованием различных моделей изделия, в нашей инструкции приведены обобщенные иллюстрации и фотографии, поэтому дизайн, цвета, комплектация и материалы купленного вами товара могут отличаться от тех, что показаны в инструкции. Мы оставляем за собой право без уведомления изменять спецификацию товара, что обусловлено непрерывным процессом совершенствования потребительских свойств и качества продукции.

hb-happybaby.com

📍 happybaby\_hb

**EAC**